

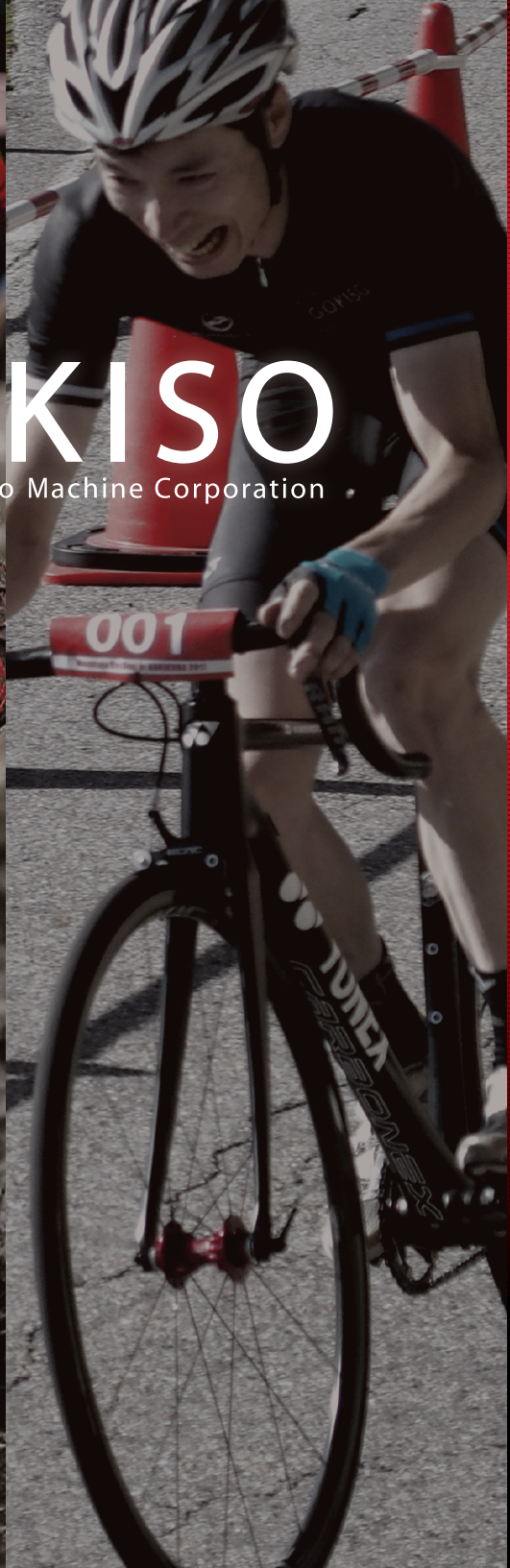

made by Kondo Machine Corporation





# GOKISO HUB

## 内側弾性体構造

GOKISO ハブ登場時からの基本構造、航空機用ジェットエンジンの軸受け構造をヒントに、ベアリングを弾性体構造で保持した精密ハブ。

超精密加工、高精度組付けされたハブは、ロードバイク、シクロクロス、小径車、ディスクブレーキ、ピストノトラック、あらゆるシーンにおいて、性能を発揮します。





## ジェットエンジンと同様の弾性体衝撃吸収構造

70年の歴史を持つ近藤機械製作所が培ってきた、精密機械加工の技術と品質管理技術、ものづくりへのこだわり、これら全てを自転車用ハブに投入して生まれたのがGOKISOです。ジェットエンジンと同様の弾性体衝撃吸収構造でベアリングを支え、超精密ベアリングと共に組付けられる各部品はさらに上の高精度加工が施され、設計、製造、品質の全てにおいて従来の常識にとらわれず、開発されました。2010年の発表以来、フロントハブ、リアハブとも、性能向上のための僅かな改善が加えられた以外、基本的な構造は変わりません。

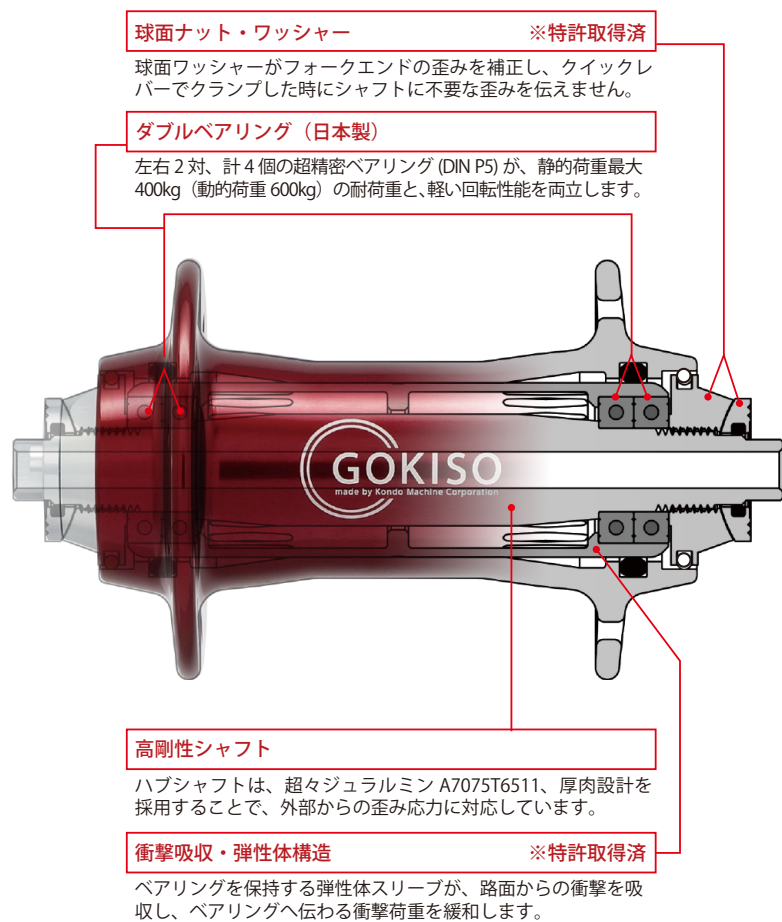

## 左右広いスパンで受け止める「リアハブ二重軸構造」

リアハブが担う仕事として、フロントハブとの最も大きな違いは、ペダリング時にかかる「駆動トルク」があることです。路面からの衝撃や乗車荷重に加え、不規則なペダルからの力は、脚の強いライダーほど、また強くペダルを漕ぐほどハブシャフトを曲げる力となって伝わります。

GOKISO ハブは「ホイールの回転/衝撃荷重」「フリーボディの回転/駆動トルク」、それぞれを効率的に荷重を受けられるよう可能な限り左右に広くベアリングを配置されました。これによって構造的にシャフトの変形が抑えられ、駆動トルクがホイールの回転に影響を与えない構造となっています。

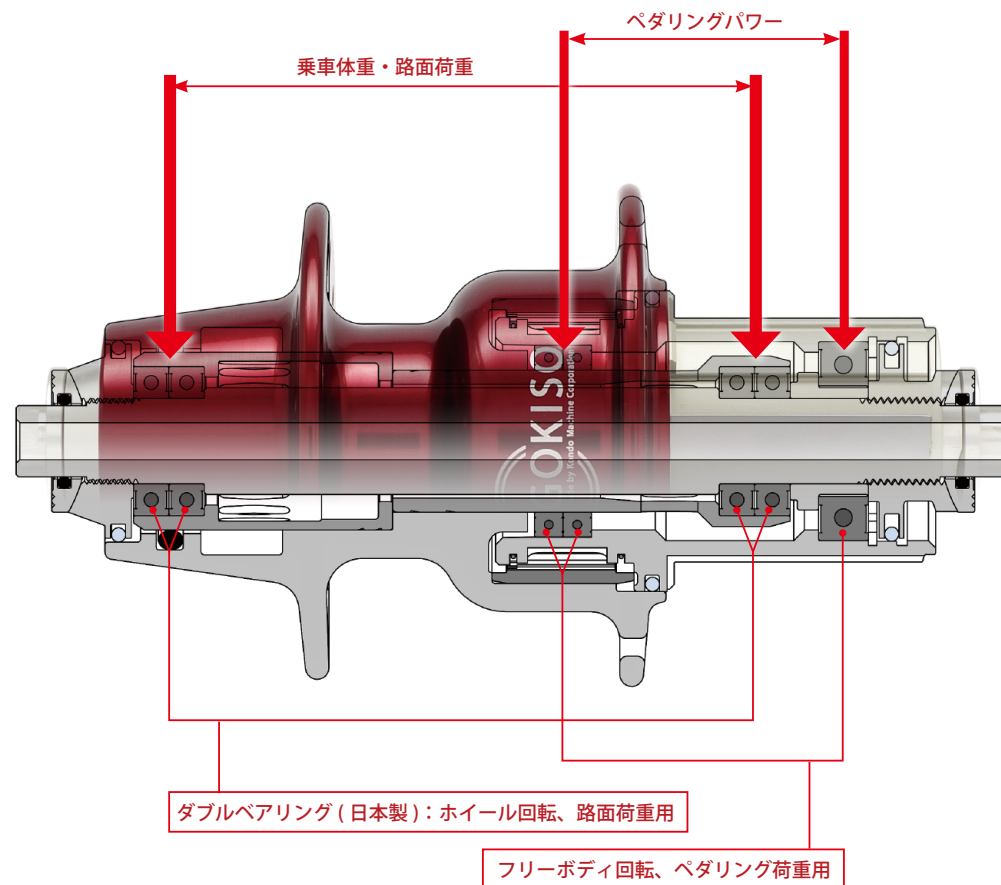



## ラインナップ

### GOKISO ハブ ワイドフランジ 700C ロード用

|         |  |
|---------|--|
| フリー対応   | Shimano 11s,<br>Campagnolo10/11/12s        |
| O.L.D.  | F-100mm<br>R-130mm                         |
| スポーク穴   | F-20,24,28,32,36H<br>R-24,28,32,36H        |
| フランジ幅*  | F-32mm / 32mm<br>R-29.8mm / 18.2mm         |
| P.C.D.* | F- Φ 46mm / Φ 46mm<br>R- Φ 53.6mm / Φ 61mm |
|         | * mm / mm = L / R                          |
| ベアリング   | 日本製 DIN P5 SUS                             |
| ラチェット   | 4爪 / 92 ノッチ                                |
| 重量      | F-240g<br>R-455g                           |
| 保証期間    | 10年  |
| 本体価格    | 219,000円 (税抜き)                             |



### GOKISO ハブ ディスクブレーキ QR用

|          |  |
|----------|--|
| フリー対応    | Shimano 11s,<br>Campagnolo10/11/12s      |
| O.L.D.   | F-100mm<br>R-135mm                       |
| スポーク穴    | F-24,28,32,36H<br>R-24,28,32,36H         |
| フランジ幅*   | F-24.2mm / 31.2mm<br>R-33.5mm / 20.6mm   |
| P.C.D.*  | F- Φ 60mm / Φ 60mm<br>R- Φ 60mm / Φ 60mm |
|          | * mm / mm = L / R                        |
| ディスクマウント | 6ボルト (P.C.D. Φ 44mm)                     |
| ベアリング    | 日本製 DIN P5 SUS                           |
| ラチェット    | 4爪 / 92 ノッチ                              |
| 重量       | F-306g<br>R-476g                         |
| 保証期間     | 10年                                      |
| 本体価格     | 231,000円 (税抜き)                           |



### GOKISO ハブ ナローフランジ 小径車用

|         |  |
|---------|--|
| フリー対応   | Shimano 11s,<br>Campagnolo10/11/12s        |
| O.L.D.  | F-100mm<br>R-130mm                         |
| スポーク穴   | F-20,24,28,32,36H<br>R-24,28,32,36H        |
| フランジ幅*  | F-24.1mm / 24.1mm<br>R-27.8mm / 18.2mm     |
| P.C.D.* | F- Φ 46mm / Φ 46mm<br>R- Φ 53.6mm / Φ 61mm |
|         | * mm / mm = L / R                          |
| ベアリング   | 日本製 DIN P5 SUS                             |
| ラチェット   | 4爪 / 92 ノッチ                                |
| 重量      | F-240g<br>R-455g                           |
| 保証期間    | 10年  |
| 本体価格    | 219,000円 (税抜き)                             |



### GOKISO ハブ ピスト/トラック用

|         |  |
|---------|--|
| フリー対応   | 固定ギア                                     |
| O.L.D.  | F-100mm<br>R-120mm                       |
| スポーク穴   | F-20,24,28,32,36H<br>R-24,28,32,36H      |
| フランジ幅*  | F-25.7mm / 25.7mm<br>R-27.7mm / 27.7mm   |
| P.C.D.* | F- Φ 62mm / Φ 62mm<br>R- Φ 62mm / Φ 62mm |
|         | * mm / mm = L / R                        |
| ベアリング   | 日本製 DIN P5 SUS                           |
| 重量      | F-330g<br>R-380g                         |
| 保証期間    | 10年                                      |
| 本体価格    | 199,000円 (税抜き)                           |



※ハブのカラーは標準で「ワインレッド」「マットブラック」からお選び頂けます。  
追加オプションでその他の色もご注文できます。



## ラインナップ

### GOKISO ハブ ナローフランジ Alexmoulton 専用モデル

|         |  |
|---------|--|
| フリー対応   | Shimano 11s,<br>Campagnolo10/11/12s        |
| O.L.D.  | F-100mm<br>R-130mm                         |
| スポーク穴   | F-20,24,28,32,36H<br>R-24,28,32,36H        |
| フランジ幅*  | F-24.1mm / 24.1mm<br>R-27.8mm / 18.2mm     |
| P.C.D.* | F- Φ 46mm / Φ 46mm<br>R- Φ 53.6mm / Φ 61mm |
|         | * mm / mm = L / R                          |
| ベアリング   | 日本製 DIN P5 SUS                             |
| ラチェット   | 4爪 / 92 ノッチ                                |
| 重量      | F-240g<br>R-455g                           |
| 保証期間    | 10年  |
| 本体価格    | 229,000円 (税抜き)                             |



### GOKISO ハブ ナローボディ (フロントのみ) Brompton 専用

|         |                   |
|---------|-------------------|
| O.L.D.  | Brompton - 74mm   |
| スポーク穴   | 20,24,28,32,36H   |
| フランジ幅*  | 22mm / 22mm       |
| P.C.D.* | Φ 46mm / Φ 46mm   |
|         | * mm / mm = L / R |
| ベアリング   | 日本製 DIN P5 SUS    |
| 重量      | 198g              |
| 保証期間    | 10年               |
| 本体価格    | 89,000円 (税抜き)     |



### GOKISO ハブ ナローボディ Alexmoulton New Series 専用モデル

|         |  |
|---------|--|
| フリー対応   | Shimano 11s,<br>Campagnolo10/11/12s        |
| O.L.D.  | F-71mm<br>R-130mm                          |
| スポーク穴   | F-20,24,28,32,36H<br>R-24,28,32,36H        |
| フランジ幅*  | F-22mm / 22mm<br>R-27.8mm / 18.2mm         |
| P.C.D.* | F- Φ 46mm / Φ 46mm<br>R- Φ 53.6mm / Φ 61mm |
|         | * mm / mm = L / R                          |
| ベアリング   | 日本製 DIN P5 SUS                             |
| ラチェット   | 4爪 / 92 ノッチ                                |
| 重量      | F-198g<br>R-455g                           |
| 保証期間    | 10年  |
| 本体価格    | 229,000円 (税抜き)                             |



※ハブのカラーは標準で「ワインレッド」「マットブラック」からお選び頂けます。  
追加オプションでその他の色もご注文できます。



外側弾性体構造

GOKISO CLIMBER HUB  
GOKISO SUPER CLIMBER HUB



※写真は GOKISO クライマーハブ S-Spec オレンジレッド (オプション) 仕様です。



## 弾性体構造を直接削り出した軽量、一体構造

「クライマー S-Spec」「スーパークライマー」モデルは、ハブボディ外周上に配置されたフィンガー形状、これが弾性体構造として路面からの振動、衝撃など不要なベアリングにかかるストレスを吸収する構造になっています（特許取得済み）。

「スーパークライマー」はボディ、シャフトの材質にチタン合金 Ti-6Al-4V、ベアリングにはセラミックベアリングを採用した最上位モデルとなります。

### 球面ナット・球面ワッシャー

球面ワッシャーがフォークエンドの歪みを補正し、クイックレバーでクランプした時にシャフトに不要な歪みを伝えません。

### ダブルベアリング

左右2対、計4個の超精密級ベアリングが、耐荷重と、軽い回転性能を両立します。

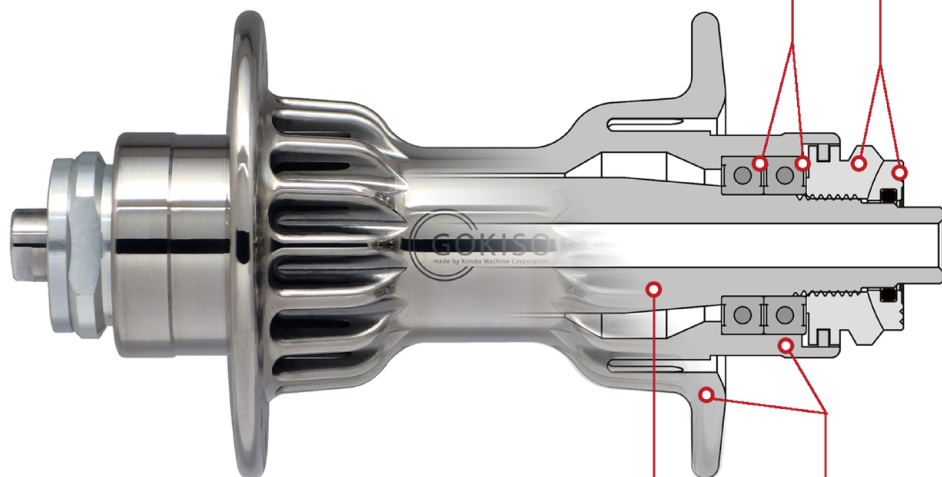

### 高剛性シャフト

ハブシャフトはチタン合金 Ti-6Al-4V、厚肉設計とすることで、外部からの歪み応力に対応しています。

### 衝撃吸収・弾性体構造

ベアリングの保持部分とフランジの間に備えたフィンガー構造が、路面からの衝撃を吸収し、ベアリングへ伝わる衝撃荷重を緩和します。

## 一体構造化による軽量設計

「クライマー S-Spec」と「スーパークライマー」は、フィンガータイプのハブボディを採用。フィンガー部分も含め全て機械加工での削り出しによる一体化構造の弾性体衝撃吸収構造は、しなやかさを犠牲にすることなく軽量化、高剛性化を実現しました。超高压タイヤ、高剛性カーボンリムの普及により、高速化するレースシーンで、ライダーの負担を大幅に軽減します。





# Super Climber : Titanium body + Ceramic Bearing

ラインナップ

## GOKISO スーパークライマーハブ

700C ロード用

|         |   |
|---------|---|
| フリー対応   | Shimano 11s,<br>Campagnolo10/11/12s   |
| O.L.D.  | F-100mm<br>R-130mm  |
| スポーク穴   | F-20,24,28,32,36H<br>R-24,28,32,36H   |
| フランジ幅*  | F-28.5mm / 28.5mm<br>R-28.9mm / 18.5mm  |
| P.C.D.* | F- $\Phi$ 45mm / $\Phi$ 45mm<br>R- $\Phi$ 49mm / $\Phi$ 54mm<br>* mm / mm = L / R |
| ラチェット   | 4爪 / 92 ノッチ   |
| 主要材質    | Ti-6Al-4V   |
| ベアリング   | 日本製 DINP5SUS+セラ球  |
| 重量      | F-230g<br>R-445g  |
| 保証期間    | 29年   |
| 本体価格    | 659,000円 (税抜き)  |



## GOKISO スーパークライマーハブ

Brompton 専用 (フロントのみ)

|         |  |
|---------|--|
| O.L.D.  | Brompton - 74mm                                |
| スポーク穴   | 20,24,28,32,36H                                |
| フランジ幅*  | 26.5mm / 26.5mm                                |
| P.C.D.* | $\Phi$ 45mm / $\Phi$ 45mm<br>* mm / mm = L / R |
| 主要材質    | Ti-6Al-4V                                      |
| ベアリング   | 日本製 DINP5SUS+セラ球                               |
| 重量      | 194g   |
| 保証期間    | 29年  |
| 本体価格    | 273,600円 (税抜き)                                 |



## GOKISO スーパークライマーハブ

Alexmoulton New Series 専用モデル

|         |   |
|---------|---|
| フリー対応   | Shimano 11s,<br>Campagnolo10/11/12s   |
| O.L.D.  | F-71mm<br>R-130mm   |
| スポーク穴   | F-20,24,28,32,36H<br>R-24,28,32,36H   |
| フランジ幅*  | F-26.5mm / 26.5mm<br>R-28.9mm / 18.5mm  |
| P.C.D.* | F- $\Phi$ 45mm / $\Phi$ 45mm<br>R- $\Phi$ 49mm / $\Phi$ 54mm<br>* mm / mm = L / R |
| ラチェット   | 4爪 / 92 ノッチ   |
| 主要材質    | Ti-6Al-4V   |
| ベアリング   | 日本製 DINP5SUS+セラ球  |
| 重量      | F-194g<br>R-445g  |
| 保証期間    | 29年   |
| 本体価格    | 659,000円 (税抜き)  |



# Climber : Aluminum Alloy body + Stainless Bearing

ラインナップ

## GOKISO クライマーハブ S-Spec

700C ロード用

|         |  |
|---------|--|
| フリー対応   | Shimano 11s,<br>Campagnolo10/11/12s      |
| O.L.D.  | F-100mm<br>R-130mm                       |
| スポーク穴   | F-20,24,28,32,36H<br>R-24,28,32,36H      |
| フランジ幅*  | F-31.1mm / 31.1mm<br>R-29.3mm / 18.6mm   |
| P.C.D.* | F- Φ 47mm / Φ 47mm<br>R- Φ 53mm / Φ 58mm |
| *       | mm / mm = L / R                          |
| ラチェット   | 4爪 / 92 ノッチ                              |
| 主要材質    | A7075T73                                 |
| ベアリング   | 日本製 DIN P5 SUS                           |
| 重量      | F-202g<br>R-401g                         |
| 保証期間    | 10年                                      |
| 本体価格    | 269,000円 (税抜き)                           |



## GOKISO クライマーハブ

Brompton 専用 (フロントのみ)

|         |                                      |
|---------|--------------------------------------|
| O.L.D.  | Alexmoulton -71mm<br>Brompton - 74mm |
| スポーク穴   | 20,24,28,32,36H                      |
| フランジ幅*  | 27mm / 27mm                          |
| P.C.D.* | Φ 47mm / Φ 47mm                      |
| *       | mm / mm = L / R                      |
| 材質      | A7075T73                             |
| ベアリング   | 日本製 SUS                              |
| 重量      | 169g                                 |
| 保証期間    | 7年                                   |
| 本体価格    | 123,000円 (税抜き)                       |



## GOKISO クライマーハブ S-Spec

Alexmoulton New Series 専用モデル

|         |  |
|---------|--|
| フリー対応   | Shimano 11s,<br>Campagnolo10/11/12s      |
| O.L.D.  | F-100mm<br>R-130mm                       |
| スポーク穴   | F-20,24,28,32,36H<br>R-24,28,32,36H      |
| フランジ幅*  | F-27mm / 27mm<br>R-29.3mm / 18.6mm       |
| P.C.D.* | F- Φ 47mm / Φ 47mm<br>R- Φ 53mm / Φ 58mm |
| *       | mm / mm = L / R                          |
| ラチェット   | 4爪 / 92 ノッチ                              |
| 主要材質    | A7075T73                                 |
| ベアリング   | 日本製 DIN P5 SUS                           |
| 重量      | F-169g<br>R-401g                         |
| 保証期間    | 10年                                      |
| 本体価格    | 269,000円 (税抜き)                           |



※クライマーハブ、クライマーハブ S-Spec のカラーは標準で「マットワインレッド」「マットブラック」からお選び頂けます。追加オプションでその他の色もご注文できます。



## GOKISO GD<sup>2</sup> (GD スクエア)



リムのタイヤ保持部分の形状を最適化し、  
さらにフック形状を高精度機械加工  
することによりホイールの真円にこだわりました。

高精度リム「GD<sup>2</sup>」は、  
転がり抵抗、パンクリスクの軽減、  
走行中のタイヤの変形を抑え、  
より転がり、  
より快適な走行をもたらします。



GOKISO GD<sup>2</sup> RIM



## タイヤビードとリムを密着

従来型のカーボンリムは、タイヤとリムの間にすき間が出来、衝撃などの荷重を受けた時にこのすき間が潰れ、余計にタイヤが潰れていました。GD<sup>2</sup>はリムの形状を最適化し、タイヤと密着するように出来ているのですき間が無く、タイヤ空気圧相応のタイヤの硬さが得られます。

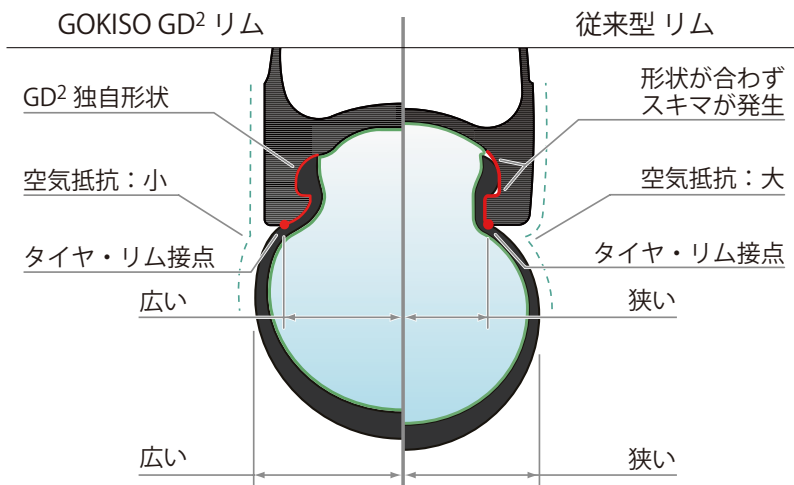

## コーナリング時のタイヤの振れを解消

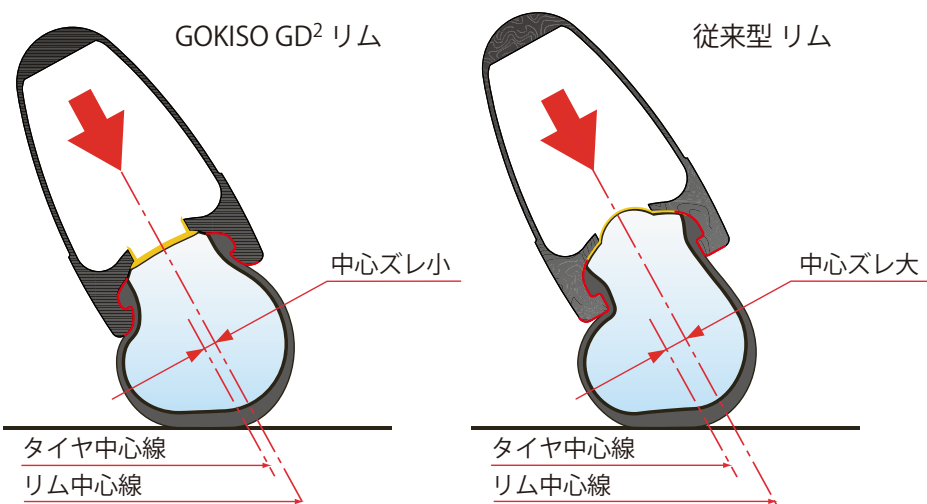

## GD<sup>2</sup>の接地面積

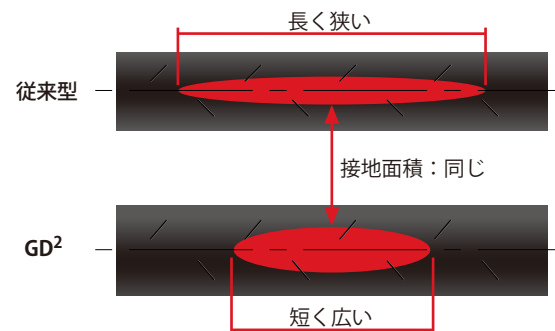

ワイドタイヤでもナロータイヤでも、タイヤの空気圧が同じであれば路面への接地面積の値は変わりませんが、接地面形状は大きく異なります。ナロータイヤは前後に長く、横に細い形状に、ワイドタイヤは前後に短く、横に広くなります。

## 駆動ロスを最小限に抑える GD<sup>2</sup>

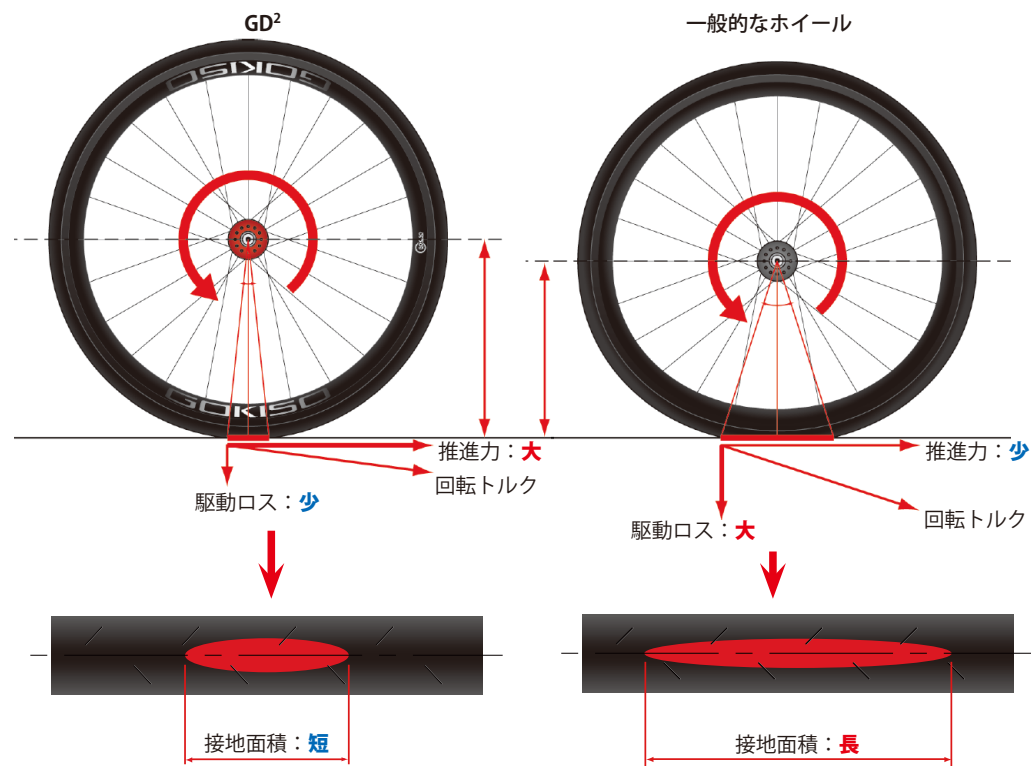

GD<sup>2</sup>は断面形状の最適化に加え、カーボンの積層を増やし、十分な剛性を確保したことにより、さらに転がり抵抗、駆動抵抗を抑え、推進力の維持が可能となります。



## ラインナップ

### GOKISO GD<sup>2</sup> WHEEL

50mm クリンチャー

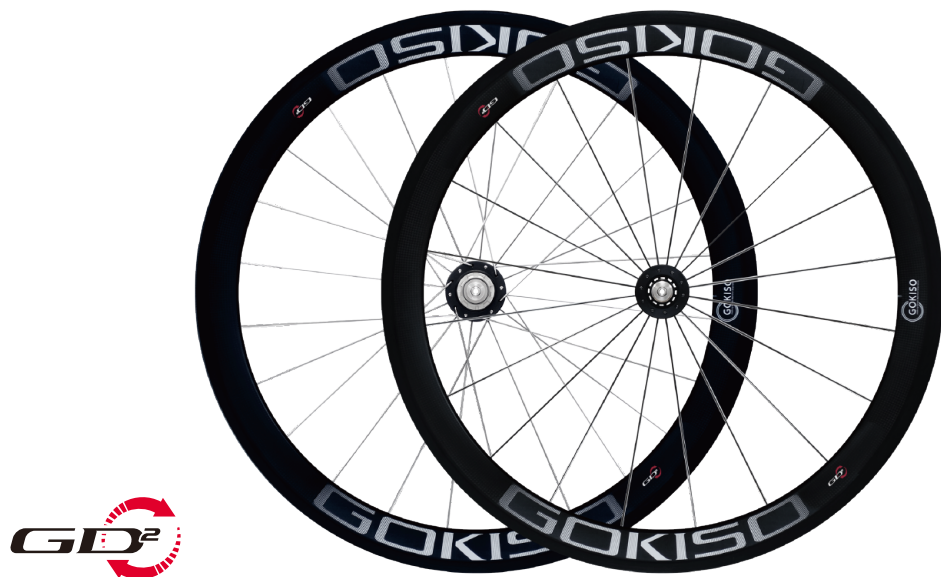

タイムトライアル、トライアスロンに最適です。  
リムの慣性を利用した走りを求める方に。

リムハイト 50mm/50mm  
スポーク数 F:20H/R:24H  
(Disc Brake) F:24H/R:24H  
スポーク種 SAPIM CX-RAY

|   |                 |                 |            |
|---|-----------------|-----------------|------------|
| GOKISO GD <sup>2</sup> Super Climber Wheel  | 969,000 円 (税抜き) | 重量 : F : 956g   | R : 1,189g |
| GOKISO GD <sup>2</sup> Climber S-spec Wheel | 445,000 円 (税抜き) | 重量 : F : 928g   | R : 1,145g |
| GOKISO GD <sup>2</sup> Wheel                | 395,000 円 (税抜き) | 重量 : F : 966g   | R : 1,199g |
| GOKISO GD <sup>2</sup> Wheel Pist/Track     | 375,000 円 (税抜き) | 重量 : F : 1,056g | R : 1,124g |
| GOKISO GD <sup>2</sup> Wheel Disc Brake     | 409,000 円 (税抜き) | 重量 : F : 1,032g | R : 1,220g |

### GOKISO GD<sup>2</sup> WHEEL

38mm クリンチャー

UCI 認証取得済 UCI レース使用可



ロードレース、ブルベ等、オールマイティに  
ご使用頂けます。

リムハイト 38mm/38mm  
スポーク数 F:20H/R:24H  
(Disc Brake) F:24H/R:24H  
スポーク種 SAPIM CX-RAY

|   |                 |               |            |
|---|-----------------|---------------|------------|
| GOKISO GD <sup>2</sup> Super Climber Wheel  | 969,000 円 (税抜き) | 重量 : F : 890g | R : 1,134g |
| GOKISO GD <sup>2</sup> Climber S-spec Wheel | 445,000 円 (税抜き) | 重量 : F : 862g | R : 1,090g |
| GOKISO GD <sup>2</sup> Wheel                | 395,000 円 (税抜き) | 重量 : F : 900g | R : 1,144g |
| GOKISO GD <sup>2</sup> Wheel Pist/Track     | 375,000 円 (税抜き) | 重量 : F : 990g | R : 1,069g |
| GOKISO GD <sup>2</sup> Wheel Disc Brake     | 409,000 円 (税抜き) | 重量 : F : 966g | R : 1,165g |

※記載されているリム重量は、カーボン成形品固有の個体差があり、実際の重量は異なる場合があります。

## ラインナップ

### GOKISO GD<sup>2</sup> WHEEL

24mm クリンチャー

UCI レース使用可



GOKISO GD<sup>2</sup> の理念が十分に盛り込まれながらもロードレース、ヒルクライムに最適な軽量モデルです。

リムハイト 24mm/24mm  
 スポーク数 F:20H / R:24H  
 (Disc Brake) F:24H / R:24H  
 スポーク種 SAPIM CX-RAY

|   |                 |               |            |
|---|-----------------|---------------|------------|
| GOKISO GD <sup>2</sup> Super Climber Wheel  | 969,000 円 (税抜き) | 重量 : F : 828g | R : 1,071g |
| GOKISO GD <sup>2</sup> Climber S-spec Wheel | 445,000 円 (税抜き) | 重量 : F : 800g | R : 1,026g |
| GOKISO GD <sup>2</sup> Wheel                | 395,000 円 (税抜き) | 重量 : F : 838g | R : 1,081g |
| GOKISO GD <sup>2</sup> Wheel Pist/Track     | 375,000 円 (税抜き) | 重量 : F : 928g | R : 1,006g |
| GOKISO GD <sup>2</sup> Wheel Disc Brake     | 409,000 円 (税抜き) | 重量 : F : 906g | R : 1,102g |

### GOKISO WHEEL

50mm チューブラー

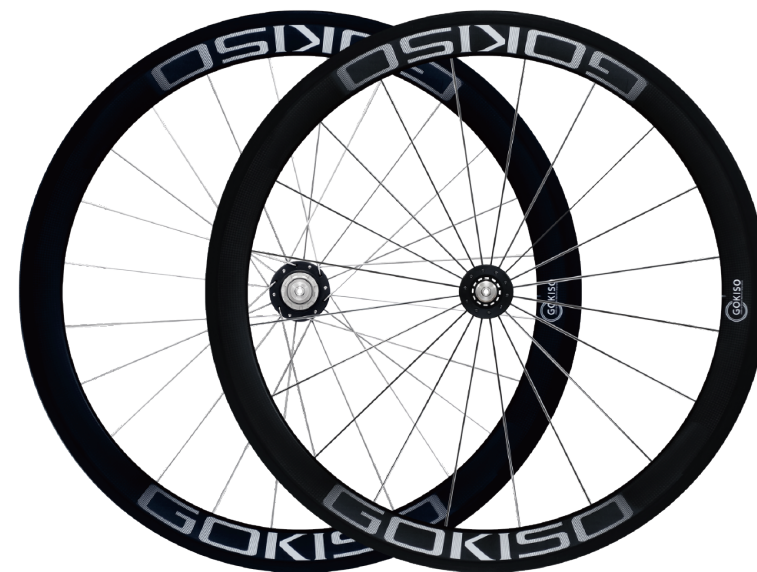

シクロクロスに最適なモデルです。

リムハイト 50mm/50mm  
 スポーク数 F:20H / R:24H  
 (Disc Brake) F:24H / R:24H  
 スポーク種 SAPIM CX-RAY

|   |                 |               |            |
|---|-----------------|---------------|------------|
| GOKISO GD <sup>2</sup> Super Climber Wheel  | 849,000 円 (税抜き) | 重量 : F : 814g | R : 906g   |
| GOKISO GD <sup>2</sup> Climber S-spec Wheel | 385,000 円 (税抜き) | 重量 : F : 785g | R : 862g   |
| GOKISO GD <sup>2</sup> Wheel                | 335,000 円 (税抜き) | 重量 : F : 824g | R : 916g   |
| GOKISO GD <sup>2</sup> Wheel Pist/Track     | 315,000 円 (税抜き) | 重量 : F : 914g | R : 984g   |
| GOKISO GD <sup>2</sup> Wheel Disc Brake     | 349,000 円 (税抜き) | 重量 : F : 890g | R : 1,080g |

UCI 認証取得済  
 UCI レース使用可

※記載されているリム重量は、カーボン成形品固有の個体差があり、実際の重量は異なる場合があります。





## GOKISO メンテナンスキット

フリーボディの交換、ラチェットのメンテナンスに必須の GOKISO 専用メンテナンスキットです。

|       |   |
|-------|---|
| セット内容 | GOKISO 専用スパナ<br>GOKISO 専用フリー抜き<br>専用ケース |
| 本体価格  | 28,000 円 (税抜き)                          |



## GOKISO 高精度振取台

GOKISO 独自の振動法を採用した高精度、高剛性振れ取り台です。リムに傷を付けにくく、0.1mm 以下の振れ取りが可能です。

|        |                               |
|--------|-------------------------------|
| 対応ホイール | OLD: 70mm ~ 135mm<br>小径 ~ 29" |
| 本体価格   | 80,000 円 (税抜き)                |





このカタログに記載の仕様は、予告なく変更する場合があります。「GOKISO」ロゴ、及び「GD<sup>2</sup>」ロゴは登録商標です。  
印刷の都合上、実際の製品とは色合いが異なることがあります。お問合せ先：株式会社近藤機械製作所 住所：愛知県海部郡蟹江町舟入一丁目130番地 TEL:(0567)95-1343 FAX:(0567)95-7296  
WEB : <http://www.gokiso.jp> Email : [info@gokiso.jp](mailto:info@gokiso.jp) Facebook : <https://www.facebook.com/GokisoBicycle/>

J20200725